

SIN FL

Niplu de sertizat, BEL

HANSA FLEX

Caracteristici

Racord 1	Ștuțuri de țevă
Formă de etanșare 1	Racord pentru inel de tăiere
Prescurtare	BEL
Standard	ISO 8434-1
Material	Oțel
Protecția suprafeței	acoperire galvanică

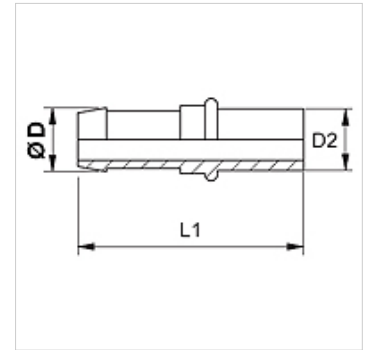

Indicație

Nu utilizați la construcții noi; recomandăm: SIN...AFL.

Montajul final al inelului de tăiere trebuie să aibă loc în ștuțuri de premontaj călite (VOM...).

Vă rugăm alegeți montura corespunzătoare în funcție de tipul furtunului.

Articol

Denumire	DN	Dimensiune	Țol	Ø D (mm)	Ø d2 (mm)	L1 (mm)
SIN 03 FL 02	3	2	1/8"	-	4	54
SIN 04 FL 03	4	3	3/16"	6,0	5	48
SIN 04 FL	4	3	3/16"	6,0	6	54
SIN 06 FL	6	4	1/4"	8,0	8	51
SIN 08 FL	8	5	5/16"	10,0	10	51
SIN 10 FL	10	6	3/8"	12,0	12	57
SIN 13 FL	12	8	1/2"	15,0	15	61
SIN 16 FL	16	10	5/8"	18,0	18	76

Elemente adiționale

VOM Ștuț de premontaj