

TRP FL

Armătură de sertizat, BEL

HANSA FLEX

Caracteristici

Racord 1	Ștuțuri de țevă
Formă de etanșare 1	Racord pentru inel de tăiere
Prescurtare	BEL
Standard	ISO 8434-1
Set de livrare	Niplu de presare + montură presată
Material	Oțel
Protecția suprafeței	acoperire galvanică

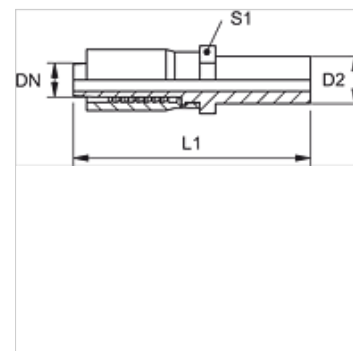

Indicație

Montajul final al inelului de tăiere trebuie să aibă loc în ștuțuri de premontaj călite (VOM...).

Articol

Denumire	DN	Dimensiune	Țol	Seria	D2 (mm)	L1 (mm)	SW (mm)
TRP 04 FL	5	3	3/16"	L	6,0	57,0	10
TRP 10 FL 13	10	6	3/8"	L	15,0	77,0	19
TRP 13 FL	12	8	1/2"	L	15,0	83,0	24
TRP 13 FL 16	12	8	1/2"	L	18,0	83,0	24

Elemente adiționale

VOM	Ștuț de premontaj
-----	-------------------