

# MVR HJOF

Ștuț pentru racordare manometru

**HANSA FLEX**

## Caracteristici

<b>Racord 1</b>	Filete cilindrice interioare BSP
<b>Formă de etanșare 1</b>	Etanșare prin inel de cupru
<b>Racord 2</b>	Filete ORFS exterioare
<b>Formă de etanșare 2</b>	cu etanșare pe suprafață cu inel O
<b>Tip constructiv</b>	Ștuț pentru racordare manometru
<b>Set de livrare</b>	cu inel din cupru
<b>Material</b>	Oțel
<b>Protecția suprafeței</b>	acoperire galvanică

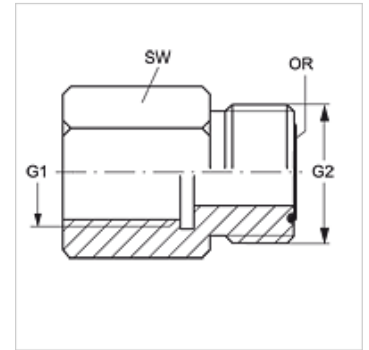

## Articol

Denumire	presiune max. de lucru (bar)	G1	G2	SW (mm)	Inel O
MVR 04 HJOF	400	G 1/4" -19	9/16" -18 UNF	17	7,65 x 1,78
MVR 04 HJOF 06	400	G 1/4" -19	11/16" -16 UN	19	9,25 x 1,78
MVR 04 HJOF 08	280	G 1/4" -19	13/16" -16 UN	22	12,42 x 1,78