

Caracteristici

Racord 1	Filete cilindrice interioare BSP
Formă de etanșare 1	Inel de etanșare pe muchii
Racord 2	Ștuțuri de țevă fără premontaj
Formă de etanșare 2	Ștuțuri de țevă cu inel de tăiere
Tip constructiv	Îmbinare filetată racord manometru
Set de livrare	cu inel de etanșare pe muchii (ștuț fără piuliță olandeză și inel de tăiere)
Material	Oțel
Protecția suprafeței	acoperire galvanică

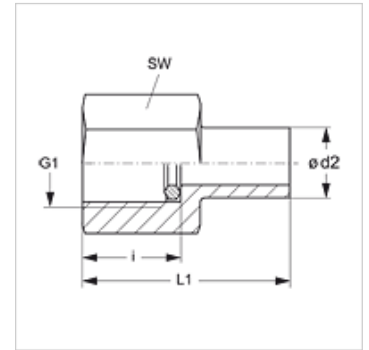

Indicație

Indicațiile privind montajul, asamblarea, încărcarea cu presiune și temperaturile de regim admisibile se găsesc în informațiile tehnice referitoare la îmbinările filetate pentru țevi.

Articol

Denumire	Seria	Ø d2 (mm)	Presiune de lucru bar	G1	i (mm)	L1 (mm)	SW (mm)
XMVE NW 04 L	L	6	PN 400	G 1/4" -19	14,5	38,0	19
XMVE NW 06 L	L	8	PN 400	G 1/4" -19	14,5	38,0	19
XMVE NW 08 L	L	10	PN 400	G 1/4" -19	14,5	39,5	19
XMVE NW 10 L	L	12	PN 400	G 1/4" -19	14,5	40,5	19
XMVE NW 03 S	S	6	PN 630	G 1/2" -14	20,0	45,0	27
XMVE NW 04 S	S	8	PN 630	G 1/2" -14	20,0	45,0	27
XMVE NW 06 S	S	10	PN 630	G 1/2" -14	20,0	47,0	27
XMVE NW 08 S	S	12	PN 630	G 1/2" -14	20,0	47,5	27

Seria: LL = foarte ușoară L = ușoară S = grea - PN = Presiunea nominală PB = Presiunea max. de lucru - Ø = Diametrul exterior al țevii

Variante produs

XMVE VA	Îmbinare filetată racord manometru, oțel inoxidabil
MVE	Racord filetat - manometru, Oțel

Piese de schimb

DKI	Inel de etanșare pe contur pentru filet interior
-----	--