

# SNK GLATT

Niplu conic de lubrifiere, cap de percuție

**HANSA FLEX**

## Caracteristici

Racord 1	Cap de percuție
Racord 2	Niplu de lubrifiere
Tip constructiv	Nipluri conice de lubrifiere
Tip constructiv - element suplimentar	pentru percuție cu știft neted
Forma constructivă	drept
Standard	DIN 71412
Caracteristică suplimentară	Diametrul capului niplului de lubrifiere 6,5 mm
Material	Oțel
Protecția suprafeței	acoperire galvanică

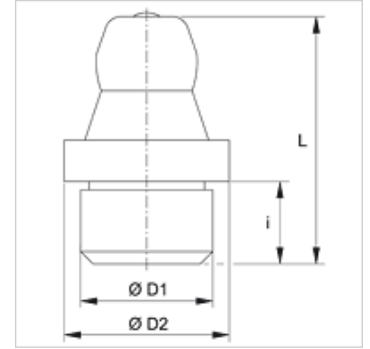

## Articol

Denumire	Ø D1 (mm)	Ø D2 (mm)	i (mm)	L (mm)
SNK GLATT 06	6	8,0	5,5	15
SNK GLATT 08	8	10,0	5,5	15