

Caracteristici

Material NBR

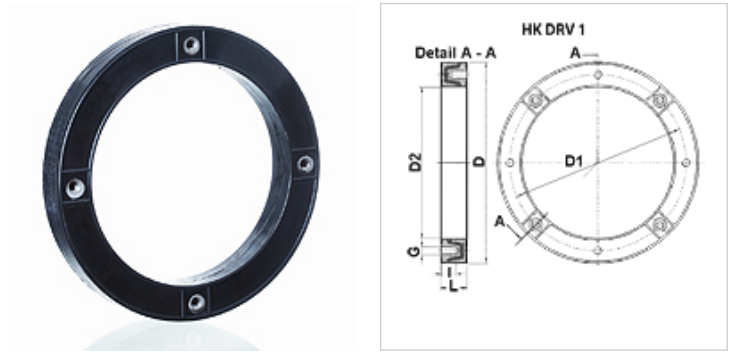

Descriere

pentru folosirea între suportul pompei și rezervor
 pentru scăderea nivelului de presiune sonoră și pentru amortizarea vibrațiilor
 nu există nicio legătură metalică între structură și construcția inferioară
 Etanșare la rezervor prin buză de etanșare vulcanizată

Articol

Denumire	Dimensiune constructivă motor IEC	Ø D (mm)	Ø D1 (mm)	Ø D2 (mm)	G	L (mm)	L (mm)	Greutate (kg)
HK DRV1 250	100L / 112M	250,0	215,0	191,0	4 x M12	22,0	45,0	1,67
HK DRV1 300	132S / 132M	300,0	265,0	235,0	4 x M12	22,0	50,0	2,54
HK DRV1 350	160M / 160L 180M / 180L	350,0	300,0	261,0	4 x M16	22,0	60,0	5,00
HK DRV1 400	200L	400,0	350,0	301,0	4 x M16	29,0	50,0	7,20