

Caracteristici

Presiune de lucru	max. 700 bari
Set de livrare	Livrare incl. pompă manuală, furtun de 1500 mm și cuplaje rapide

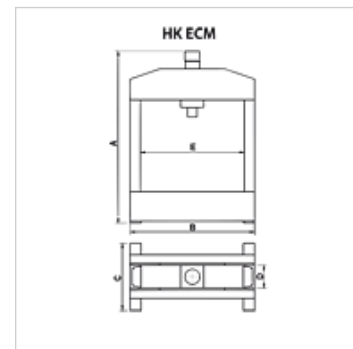

Indicație

Attention: Please observe separate safety precautions for working with 700 bar equipment (see technical information)!

Descriere

Cadru foarte rezistent, sudat

Cuprinde un manometru, care trebuie montat de către utilizator

Echipat cu blocuri-V pentru o poziționare mai ușoară a materialelor pentru țevi și bare, în presă

Înălțimea max. sub cilindrul de presare: 352 mm

Articol

Denumire	(kN)	(t)	Cursa (mm)	A (mm)	B (mm)	C (mm)	D (mm)	E (mm)	pentru pompă	Greutate (kg)
HK ECM 01113	93,2	10	130	720	440	220	80	350	HK W 00607	41

Accesorii

NY 2100	Furtun de maximă presiune din termoplast
GKS	Protecția împotriva îndoirii
PNY 2100 HN	Niplu de sertizat, AGN
PHY 2100	Montură de sertizat, NY 2100
SKL HN SP	Jumătate mobilă - cuplaj filetat
SKL ZUBS SP	Protecție contra prafului pentru SKL..SP
SKF IN SP	Jumătate fixă - cuplaj filetat
SKF ZUBS SP	Protecție contra prafului pentru SKF..SP