

Caracteristici

| | |
|--|--|
| Racord | Racorduri ulei: A + B = G 1/2"; preaplin ulei = G 1/4" |
| Execuție | Variantă standard Type "C" with standard seal Four hole flange bolt circle 106,4 Arbore Ø 32mm |
| Presiunea tur și retur cu conducta pentru ulei de scurgere max. | 210 bar |

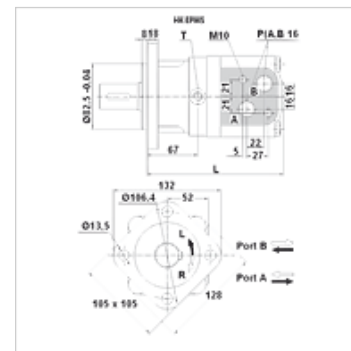

Indicație

Se recomandă racordarea generală a conductei de preaplin ulei!

Articol

| Denumire | Debit max. (L/min) | Volum tranzitat (cc) | Turație min. (rpm) | Turație max. (rpm) | Cuplu motor max. (N-m) | Cădere de presiune max. (bar) | Pmax. at 0-100 rpm (bar) | Pmax. at 100-300 rpm (bar) | Pmax. at 300 rpm (bar) | L (mm) | Greutate (kg) |
|---------------|-----------------------|-------------------------|-----------------------|-----------------------|---------------------------|----------------------------------|-----------------------------|-------------------------------|---------------------------|-----------|------------------|
| HK EPMS 080 C | 65 | 80,5 | 10 | 810 | 200 | 175 | 100 | 50 | 20 | 166 | 9,8 |
| HK EPMS 100 C | 75 | 100,0 | 10 | 750 | 290 | 175 | 100 | 50 | 20 | 169 | 10,0 |
| HK EPMS 125 C | 75 | 125,7 | 8 | 600 | 370 | 175 | 100 | 50 | 20 | 174 | 10,3 |
| HK EPMS 160 C | 75 | 159,7 | 8 | 470 | 460 | 150 | 100 | 50 | 20 | 180 | 10,7 |
| HK EPMS 200 C | 75 | 200,0 | 8 | 375 | 460 | 140 | 100 | 50 | 20 | 187 | 11,1 |
| HK EPMS 250 C | 75 | 250,0 | 8 | 300 | 500 | 125 | 100 | 50 | - | 195 | 11,6 |
| HK EPMS 315 C | 75 | 314,9 | 8 | 240 | 540 | 120 | 100 | 50 | - | 207 | 12,3 |
| HK EPMS 400 C | 75 | 397,0 | 8 | 185 | 580 | 100 | 100 | 50 | - | 221 | 13,2 |

max. pressure on shaft seal (without leak oil line) or pressure in leak oil line – Valorile pentru cuplul de rotație și căderea de presiune sunt valabile pentru regimul continuu – pmax: = presiunea max.

Accesorii

HK V0 590 Supapă de șoc

Piese de schimb

HK EP DS Set de etanșare pentru motorul planetar al unității hidraulice