

HK HQ 01/02

Supapă de reținere cu drosel

HANSA FLEX

Caracteristici

Execuție Supapă placă intermediară

Presiune de lucru max. 350 bar

Racord ISO/Cetop 03 MN6

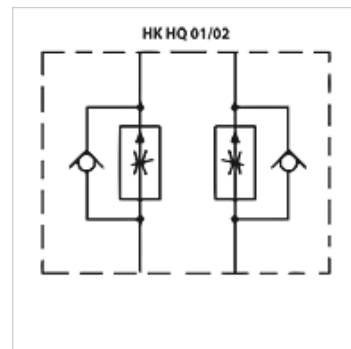

Indicație

Aceste supape trebuie reglate în funcție de tipul de aplicație.

Descriere

Supapă cu placă intermediară pentru construcția interconectărilor la înălțime cu supapele ISO/Cetop 03 MN6

Indicații referitoare comandă

Alte supape cu plăci intermediare, la cerere

Articol

Denumire	acționează în canal	Debit volumic max. (L/min)	Execuție	Înălțime placă (mm)	Greutate (kg)
HK HQ 012	A + B	50,0	Reglare evacuare	40	1,4
HK HQ 012 U	A + B	25,0	Reglare fină evacuare	40	1,2
HK HQ 013	A	50,0	Reglare evacuare	40	1,4
HK HQ 014	B	50,0	Reglare evacuare	40	1,4
HK HQ 022	A + B	50,0	Reglare alimentare	40	1,4
HK HQ 022 U	A + B	25,0	Reglare fină evacuare	40	1,2
HK HQ 023	A	50,0	Reglare alimentare	40	1,4
HK HQ 024	B	50,0	Reglare alimentare	40	1,4