

HK JPQ3

Supapă de reținere cu drosel

HANSA FLEX

Caracteristici

Execuție	Supapă placă intermediară
Presiune de lucru	max. 350 bar
Debit volumetric	max. 250 l/min
Racord	ISO/Cetop 08 MN25

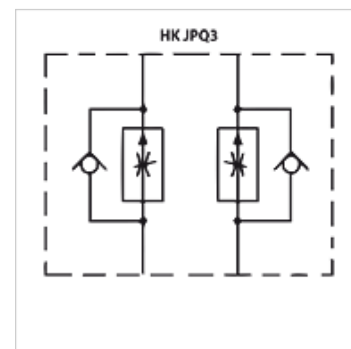

Indicație

Aceste supape trebuie reglate în funcție de tipul de aplicație

Descriere

Supapă cu placă intermediară pentru construcția interconectărilor la înălțime cu supapele ISO/Cetop 08 MN25

Indicații referitoare comandă

Alte supape cu plăci intermediare, la cerere

Articol

Denumire	acționează în canal	Execuție	Înălțime placă (mm)	Greutate (kg)
HK JPQ 312	A + B	Reglare evacuare	80	10,7
HK JPQ 313	A	Reglare evacuare	80	10,7
HK JPQ 314	B	Reglare evacuare	80	10,7
HK JPQ 322	A + B	Reglare alimentare	80	10,7
HK JPQ 323	A	Reglare alimentare	80	10,7
HK JPQ 324	B	Reglare alimentare	80	10,7