

# HK KQ 01/02

Supapă de reținere cu drosel

**HANSA FLEX**

## Caracteristici

Execuție	Supapă placă intermediară
Presiune de lucru	max. 350 bar
Debit volumetric	max. 100 l/min
Racord	ISO/Cetop 05 MN10

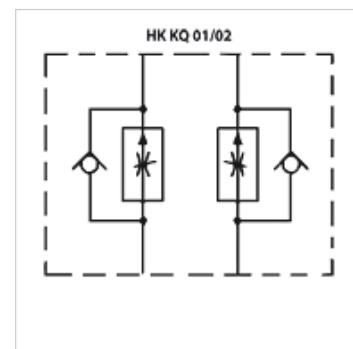
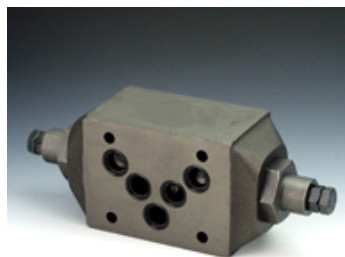

## Indicație

Aceste supape trebuie reglate în funcție de tipul de aplicație.

## Descriere

Supapă cu placă intermediară pentru construcția interconectărilor la înălțime cu supapele ISO/Cetop 05 MN10

## Indicații referitoare comandă

Alte supape cu plăci intermediare, la cerere

## Articol

Denumire	acționează în canal	Execuție	Înălțime placă (mm)	Greutate (kg)
HK KQ 012	A + B	Reglare evacuare	50	2,8
HK KQ 013	A	Reglare evacuare	50	2,8
HK KQ 014	B	Reglare evacuare	50	2,8
HK KQ 022	A + B	Reglare alimentare	50	2,8
HK KQ 023	A	Reglare alimentare	50	2,8
HK KQ 024	B	Reglare alimentare	50	2,8