

### Caracteristici

<b>Execuție</b>	regulator de temperatură intern (presetat la 20°C)
<b>Set de livrare</b>	incl. cablu de conectare cu 3 poli și conector filetat pentru cablu M20x1,5
<b>Utilizare</b>	pentru preîncălzirea uleiului hidraulic

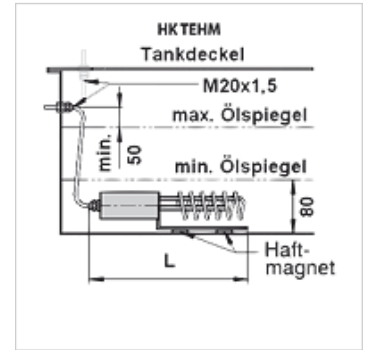

### Descriere

pentru dispunerea orizontală sau verticală sub nivelul uleiului  
echipare ulterioară ușoară a instalațiilor existente, nu este necesară scurgerea uleiului  
Precizia comutării  $\pm 3\%$   
Puterea emisă pe unitatea de suprafață 1,2 W/cm<sup>2</sup> pentru uleiurile hidraulice

### Articol

Denumire	Putere de încălzire (W)	Adâncime de imersiune (mm)	L (mm)	Tensiune	Greutate (kg)
HK TEHM 1000	1000	1000	400	230 V	1,65