

HK ZDV 01

Supapă de limitare a presiunii

HANSA FLEX

Caracteristici

Execuție	Supapă placă intermediară comandată în prealabil
Presiune de lucru	max. 350 bar
Debit volumetric	max. 80 l/min
Racord	ISO/Cetop 03 MN6

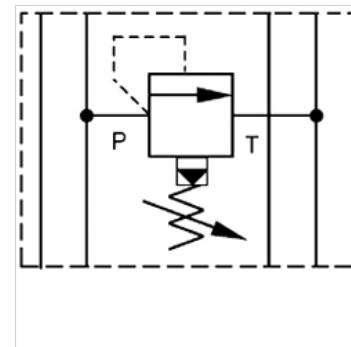

Indicație

Aceste supape trebuie reglate în funcție de tipul de aplicație.

Descriere

Supapă cu placă intermediară pentru construcția interconectărilor la înălțime cu supapele ISO/Cetop 03 MN6

Indicații referitoare comandă

Alte supape cu plăci intermediare, la cerere

Articol

Denumire	acționează în canal	Domeniu de reglare presiune min. (bar)	Domeniu de reglare presiune max. (bar)	Înălțime placă (mm)	Greutate (kg)
HK ZDV P01 1 S0 D1	P	7	70	40	1,4
HK ZDV P01 5 S0 D1	P	7	350	40	1,4
HK ZDV AB01 1 S0 D1	A + B	7	70	49	1,4
HK ZDV AB01 5 S0 D1	A + B	7	315	49	1,4
HK ZDV A01 1 S0 D1	A	7	70	40	1,4
HK ZDV A01 5 S0 D1	A	7	350	40	1,4
HK ZDV B01 1 S0 D1	B	7	70	40	1,4
HK ZDV B01 5 S0 D1	B	7	350	40	1,4