

HK ZP 16 DB

Supapă de limitare a presiunii

HANSA FLEX

Caracteristici

Execuție Supapă placă intermediară comandată în prealabil

Presiune de lucru max. 350 bar

Debit volumetric max. 230 l/min

Racord ISO/Cetop 07 MN16

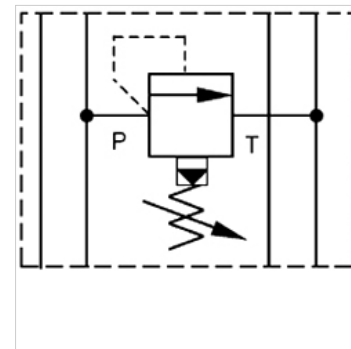

Indicație

Aceste supape trebuie reglate în funcție de tipul de aplicație.

Descriere

Supapă cu placă intermediară pentru construcția interconectărilor la înălțime cu supapele ISO/Cetop 07 MN16

Indicații referitoare comandă

Alte supape cu plăci intermediare, la cerere

Articol

Denumire	acționează în canal	Domeniu de reglare presiune min. (bar)	Domeniu de reglare presiune max. (bar)	Înălțime placă (mm)	Greutate (kg)
HK ZP 16 DB 12 P 15	P	7	105	40	3,4
HK ZP 16 DB 12 P 50	P	35	350	40	3,4
HK ZP 16 DB 12 A 15	A	7	105	40	3,4
HK ZP 16 DB 12 A 50	A	35	350	40	3,4