

# HK ZRV 01 / ZRE 01

Supapă de reținere

**HANSA FLEX**

## Caracteristici

**Execuție** Supapă placă intermediară

**Presiune de lucru** max. 350 bar

**Racord** ISO/Cetop 03 MN6

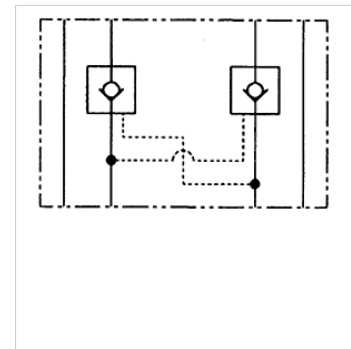

## Indicație

Aceste supape trebuie reglate în funcție de tipul de aplicație.

## Descriere

Supapă cu placă intermediară pentru construcția interconectărilor la înălțime cu supapele ISO/Cetop 03 MN6

## Indicații referitoare comandă

Alte supape cu plăci intermediare, la cerere

## Articol

| Denumire       | acționează în canal | Debit volumic max.<br>(L/min) | Execuție                              | Înălțime placă<br>(mm) | Greutate<br>(kg) |
|----------------|---------------------|-------------------------------|---------------------------------------|------------------------|------------------|
| HK ZRV P01     | P                   | 40,0                          | comandă directă                       | 31                     | 1,4              |
| HK ZRE AB01 D1 | A + B               | 60,0                          | deblocabil, raport de alimentare 1: 6 | 40                     | 1,4              |
| HK ZRE A01 D1  | A                   | 60,0                          | deblocabil, raport de alimentare 1: 6 | 40                     | 1,4              |
| HK ZRE B01 D1  | B                   | 60,0                          | deblocabil, raport de alimentare 1: 6 | 40                     | 1,4              |