

# HK RP

Supapă de limitare a presiunii RP

**HANSA FLEX**

## Caracteristici

Execuție comandată în prealabil

Presiune de lucru max. 350 bar

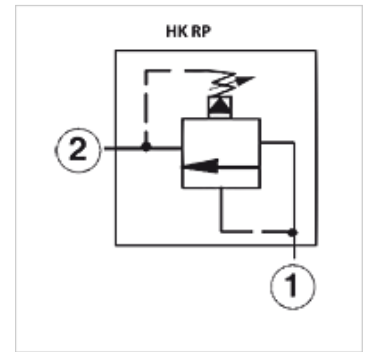

## Indicație

Aceste supape trebuie reglate în funcție de tipul de aplicație

## Descriere

nur einstellbar, wenn Druck an Anschluss 1 < 50bar

Racordul 2 poate fi presurizat cu presiunea max.

Timp de reacție cca. 10 ms

## Articol

Denumire	Domeniu de reglare min. (bar)	Domeniu de reglare max. (bar)	Qmax (L/min)	A (mm)	B (mm)	carcasă cu filet tată aferentă	Filet de fixare	SW (mm)	Cuplu de strângere (N-m)	Greutate (kg)
HK RP EC LAN	7	210	95	51,0	40,0	HK FAU / HK FAUS	T-10A	22	50,0	0,5
HK RP EC LWN	10	315	95	51,0	40,0	HK FAU / HK FAUS	T-10A	22	50,0	0,5
HK RP GC LAN	7	210	200	54,0	48,0	HK CAV / HK CAVS / HK CAW / HK CAWS	T-3A	28	65,0	0,5
HK RP GC LWN	10	315	200	54,0	48,0	HK CAV / HK CAVS / HK CAW / HK CAWS	T-3A	28	65,0	0,5

## Accesorii

HK GEH CA Carcasă supapă pentru supape Cartridge T-3A

HK GEH FA Carcasă supapă pentru supape Cartridge T-10A

HK HR SUN Rotiță de reglare pentru supapă Cartridge SUN