

Caracteristici

Tip constructiv	Raclor
Viteză de alunecare max.	2,0 m/s
Temperatură min.	-30 °C
Temperatură max.	110 °C
Medii	Uleiuri minerale
Montaj	deformați întâi inelul O și apoi inelul din PTFE în formă de rinichi și apăsați-le în canelura de preluare (de la 30 mm)
Material	(1) Garnitură dinamică: H-PU D55 (2) Garnitură statică: NBR
Utilizare	Instalație hidraulică

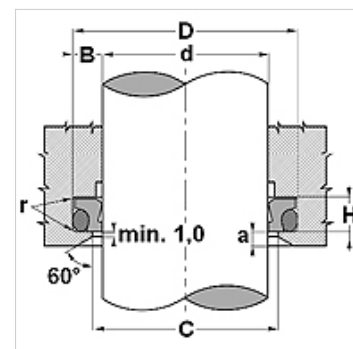

Toleranz / Tolerance			
d	D	C	L
f8 / h9	H9	H11	0 +0,20



Descriere

frecare de alunecare redusă
 Rezistență mare la frecare
 Necesari de spațiu redus
 Durată de viață îndelungată
 efect de raclare foarte bun din interior asupra peliculei de ulei rezidual de pe suprafața tijei pistonului.

Articol

Denumire	d (mm)	D (mm)	H (mm)	C (mm)
WTFP 0250 BPU40447	25	32,6	4,2	26,5
WTFP 0350 BPU40447	35	42,6	4,2	36,5
WTFP 0500 BPU40447	50	58,8	6,3	51,5
WTFP 0550 BPU40447	55	63,8	6,3	56,5
WTFP 0560 BPU40447	56	64,8	6,3	57,5
WTFP 0600 BPU40447	60	68,8	6,3	61,5
WTFP 0700 BPU40447	70	82,2	8,1	72,0
WTFP 0750 BPU40447	75	87,2	8,1	77,0
WTFP 0800 BPU40447	80	92,2	8,1	82,0
WTFP 0900 BPU40447	90	102,2	8,1	92,0
WTFP 0950 BPU40447	95	107,2	8,1	97,0
WTFP 1000 BPU40447	100	112,2	8,1	102,0
WTFP 1100 BPU40447	110	122,2	8,1	112,0
WTFP 1400 BPU40447	140	156,0	9,5	142,5