

# PA 500 A 45 A

Armătură de sertizat, DKM unghi 45°

**HANSA FLEX**

## Caracteristici

<b>Domeniul de utilizare</b>	Armătură de sertizare pentru furtunuri HD 500
<b>Racord 1</b>	Filet metric de piuliță
<b>Formă de etanșare 1</b>	Cap de etanșare 60°
<b>Prescurtare</b>	DKM
<b>Standard</b>	DIN 3863
<b>Integrare</b>	cu siguranță contra ruperii (Interlock)
<b>Set de livrare</b>	Niplu de presare + montură presată
<b>Material</b>	Oțel
<b>Protecția suprafeței</b>	acoperire galvanică

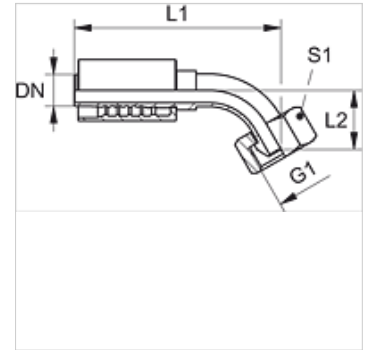

## Articol

Denumire	DN	Dimensiune	Țol	Presiune de lucru bar	G1	L1 (mm)	L2 (mm)	S1
PA 532 A 45 A	31	20	1.1/4"	WP 63 bar	M 45 x 1,5	112,5	41,7	50
PA 540 A 45 A	38	24	1.1/2"	WP 63 bar	M 52 x 1,5	125,5	43,1	60
PA 550 A 45 A	51	32	2"	WP 40 bar	M 65 x 2	142,0	51,6	75