

# HK VMPP BL

Supapa de limitare a presiunii comandată în prealabil VMPP BL

**HANSA FLEX**

## Caracteristici

Execuție	comandată în prealabil
Presiune de lucru	max. 350 bar

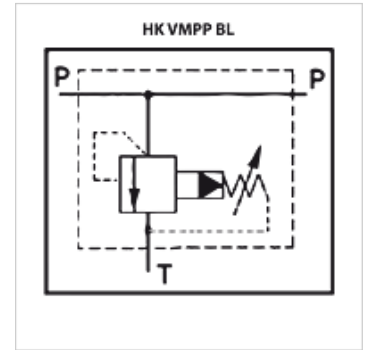

## Indicație

Aceste supape trebuie reglate în funcție de tipul de aplicație.

## Articol

Denumire	Reglare	Racorduri P + T	Domeniu de reglare presiune bar	Q max. (L/min)	A (mm)	B (mm)	D (mm)	E (mm)	F (mm)	G (mm)	Adânc- ime (mm)	Material	Z (mm)	Greut- ate (kg)
HK VMPP BL 45 114	Șurub	G 1.1/4"	50 - 220	250	100	135	70	35	80	68	70	Aluminiu	10,5	1,20
HK VMPP BL 45 114 V	Rotiță de reglare	G 1.1/4"	50 - 220	250	100	135	70	35	80	68	70	Aluminiu	10,5	1,20
HK VMPP BL 45 114 S	Șurub	G 1.1/4"	180 - 350	250	100	135	70	35	80	68	70	Oțel	10,5	1,45
HK VMPP BL 45 114 S V	Rotiță de reglare	G 1.1/4"	180 - 350	250	100	135	70	35	80	68	70	Oțel	10,5	6,00

Materialul se referă la carcasă