

HK TA B

Filtru de aerisire rezervor și filtru de umplere

HANSA FLEX

Caracteristici

Execuție	Fixarea flanșei la rezervor, cu sită de alimentare
Material	Oțel cromat, garnitură din plută
Cantitate de aer	HK TA 46 B: max. 150 l/min - pentru filtru 3μm HK TA 46 B: max. 200 l/min - pentru filtru 10μm HK TA 80 B: max. 450 l/min - pentru filtru 3μm HK TA 80 B: max. 550 l/min - pentru filtru 10μm

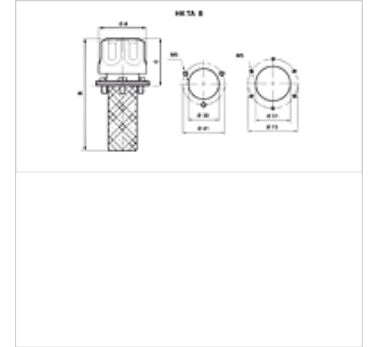

Indicații referitoare comandă

poate fi livrat la cerere: Ștuț de umplere cu eclisă de închidere și/sau supapă de pretensionare, alte dimensiuni și tipuri constructive

Articol

Denumire	Finețe de filtrare (μm)	Cantitate de aer (L/min)	A (mm)	B (mm)	Fixare	C (mm)	Cercul cu centrul găurilor (mm)	Alezaj rezervor	Greutate (kg)
HK TA 46 B 03	3	150	46	111	3 x M5	48	41	30 mm	0,10
HK TA 46 B 10	10	-	46	111	3 x M5	48	41	30 mm	0,10
HK TA 80 B 03 1	3	-	80	134	6 x M5	56	73	51 mm	0,28
HK TA 80 B 10 1	10	-	80	134	6 x M5	56	73	51 mm	0,28
HK TA 80 B 03 2	3	-	80	204	6 x M5	56	73	51 mm	0,32
HK TA 80 B 10 2	10	-	80	204	6 x M5	56	73	51 mm	0,32