

## Caracteristici

<b>Racord</b>	Racorduri ulei: A + B = G 1/2"; preaplin ulei spate = G 1/4"
<b>Execuție</b>	Varianta standard Tip "CD" cu garnitură pentru presiuni înalte two hole flange bolt circle 106.4 Arbore Ø 25mm
<b>Presiunea tur și retur cu conducta pentru ulei de scurgere max.</b>	175 bar

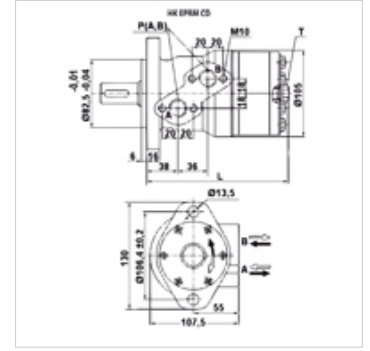

## Articol

Denumire	Debit max. (L/min)	Volum tranzitat (cc)	Turație min. (rpm)	Turație max. (rpm)	Cuplu motor max. (N·m)	Cădere de presiune max. (bar)	Pmax. at 0-100 rpm (bar)	Pmax. at 100-300 rpm (bar)	Pmax. at 300-600 rpm (bar)	Pmax. at 600 rpm (bar)	L (mm)	Greutate (kg)
HK EPRM 050 CD	40	51,5	10	775	100	140	150	75	50	20	138	6,8
HK EPRM 080 CD	60	80,3	10	750	195	175	150	75	50	20	143	6,9
HK EPRM 100 CD	60	99,8	10	600	240	175	150	75	50	-	147	7,2
HK EPRM 125 CD	60	125,7	10	475	300	175	150	75	50	-	151	7,3
HK EPRM 160 CD	60	159,6	10	375	390	175	150	75	50	-	157	7,5
HK EPRM 200 CD	60	199,8	10	300	385	140	150	75	-	-	164	8,0
HK EPRM 250 CD	60	250,1	10	240	390	110	150	75	-	-	173	8,4
HK EPRM 315 CD	60	315,7	10	190	390	90	150	75	-	-	184	9,1
HK EPRM 400 CD	60	397,0	10	150	380	70	150	75	-	-	198	9,8

max. pressure on shaft seal (without leak oil line) or pressure in leak oil line – Valorile pentru cuplul de rotație și căderea de presiune sunt valabile pentru regimul continuu – pmax: = presiunea max.

## Accesorii

HK V0 590 Supapă de șoc

## Piese de schimb

HK EP DS Set de etanșare pentru motorul planetar al unității hidraulice