

CH3 FPM-C

Manșetă V de etanșare piston CH3

HANSA FLEX

Caracteristici

| | |
|--------------------------|------------------------------------|
| Tip constructiv | Manșetă V de etanșare piston |
| Presiune de lucru | până la 400 bari |
| Viteză de alunecare max. | 0,5 m/s |
| Temperatură min. | -30 °C |
| Temperatură max. | 150 °C |
| Medii | Uleiuri minerale Emulsii de apă |
| Montaj | pe pistoane din mai multe piese |



| Toleranz / Tolerance | | | |
|----------------------|-----|---------|---------|
| D | d | d1 | L |
| H9 / e8 | h11 | 0/-0,30 | 0/+0,30 |

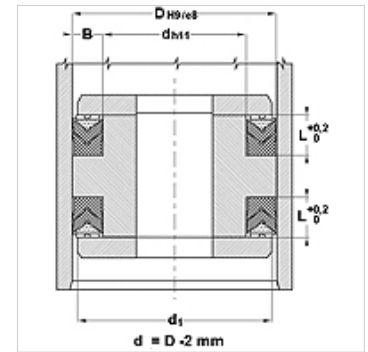

Descriere

Rezistență mare la temperatură
Pentru condiții de lucru grele, ca șocuri de presiune.
Oscilații puternice, suprafețe de proastă calitate.

Indicații referitoare comandă

Dacă se utilizează în condiții de lucru speciale (lichid, temperatură, presiune...), vă rugăm să ne contactați.

Articol

| Denumire | D (mm) | d (mm) | L (mm) |
|---------------|-----------|-----------|-----------|
| CH3-100 FPM-C | 100 | 80 | 21,2 |
| CH3-140 FPM-C | 140 | 115 | 25,8 |