

# PA 800 AOS

Armătură de sertizat, DKOS

**HANSA FLEX**

## Caracteristici

**Domeniul de utilizare** Armătură de sertizare pentru furtunuri HD 800

**Racord 1** Filet metric de piuliță

**Formă de etanșare 1** Con exterior 24° cu inel O

**Standard** ISO 8434-1

**Prescurtare** DKOS

**Integrare** cu siguranță contra ruperii (Interlock)

**Set de livrare** Niplu de presare + montură presată

**Material** Oțel

**Protecția suprafeței** acoperire galvanică

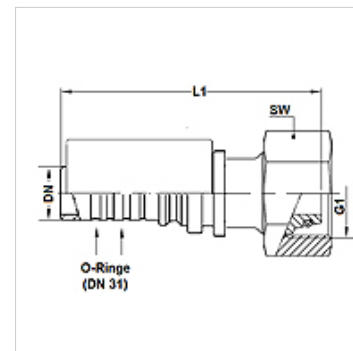

## Indicație

Pentru îmbunătățirea etanșării, armătura se prelucrează la mărimea 20 [DN31] cu 2 inele O 27,3mm x 2,4mm (material:EPDM). În acest mod se atinge o etanșare cu clasa de scurgere 0 la îmbinările cu furtun și armături.

## Articol

Denumire	DN*	Dimensiune	Țol	G1	pentru Ø exterior țevă (mm)	L1 (mm)	S1	Presiune de lucru (bar)	Inel O
PA 816 AOS	16	10	5/8"	M 30 x 2	20	80,5	36	500,0	17,5 x 2,5
PA 816 AOS 20	16	10	5/8"	M 36 x 2	25	-	-	500,0	20,0 x 2,5
PA 820 AOS 16	19	12	3/4"	M 30 x 2	20	103,2	36	420,0	17,5 x 2,5
PA 820 AOS	19	12	3/4"	M 36 x 2	25	103,2	46	500,0	20,0 x 2,5
PA 825 AOS 20	25	16	1"	M 36 x 2	25	122,0	41	420,0	20,0 x 2,5
PA 825 AOS	25	16	1"	M 42 x 2	30	120,6	50	500,0	25,0 x 2,5
PA 832 AOS	31	20	1.1/4"	M 52 x 2	38	134,9	60	500,0	33,0 x 2,5