

# PA 800 SF6 60

Armătură de sertizat, SFS 60°

**HANSA FLEX**

## Caracteristici

<b>Domeniul de utilizare</b>	Armătură de sertizare pentru furtunuri HD 800
<b>Racord 1</b>	Racord cu flanșă SAE 6000 PSI
<b>Formă de etanșare 1</b>	cu etanșare pe suprafață cu inel O SF
<b>Standard</b>	SAE J518 ISO 6162-2
<b>Prescurtare</b>	SFS
<b>Integrare</b>	cu siguranță contra ruperii (Interlock)
<b>Set de livrare</b>	Niplu de presare + montură presată
<b>Material</b>	Oțel
<b>Protecția suprafeței</b>	acoperire galvanică

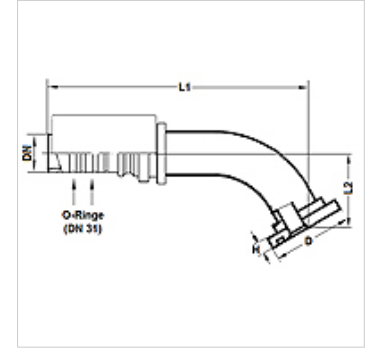

## Indicație

Pentru îmbunătățirea etanșării, armătura se prelucrează la mărimea 20 [DN31] cu 2 inele O 27,3mm x 2,4mm (material:EPDM). În acest mod se atinge o etanșare cu clasa de scurgere 0 la îmbinările cu furtun și armături.

## Articol

Denumire	DN	Dimensiune	Țol	Mărimea flanșei	D (mm)	H (mm)	L1 (mm)	L2 (mm)	Presiune de lucru (bar)
PA 832 SF6 60	31	20	1.1/4"	1.1/4"	54,0	10,4	224,1	60,0	500,0