

Свойства

Модель	Кольцо с уплотнительной кромкой
Норма	DIN 2353 ISO 8434-1
Материал	Сталь
Защита поверхности	Гальваническое покрытие

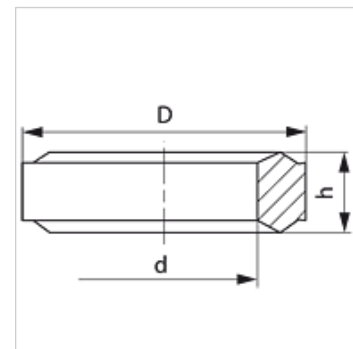

Изделие

Наименование	Для резьбы	D (mm)	d (mm)	h (mm)
DKI 1/4	G 1/4"	11,0	6,0	4,5
DKI 1/2	G 1/2"	18,3	12,5	5,0

Варианты изделия

DKI VA Кольцо с уплотнительной кромкой для внутренней резьбы, нержавеющая сталь

Является запасной частью к следующим изделиям

MVE MG	Резьбовое соединение для манометра
MVR MG	Резьбовое соединение для манометра
XMVR	Резьбовое соединение для манометра
MVR HJ	Штуцер для соединения с манометром
MVR	Резьбовое соединение для манометра
XMVE	Резьбовое соединение для манометра
MVO	Резьбовое соединение для манометра
MVE	Резьбовое соединение для манометра