

### Свойства

Модель	Контргайка для переборочных резьбовых соединений
Норма	ISO 8434-1
Материал	Сталь
Защита поверхности	Гальваническое покрытие

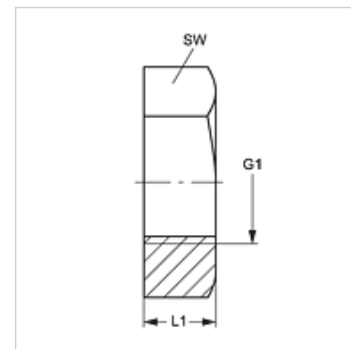

### Изделие

Наименование	G1	L1 (mm)	SW (mm)
КМ 12	M 12 x 1,5	6	17
КМ 14	M 14 x 1,5	6	19
КМ 16	M 16 x 1,5	6	22
КМ 18	M 18 x 1,5	6	24
КМ 20	M 20 x 1,5	6	27
КМ 22	M 22 x 1,5	7	30
КМ 24	M 24 x 1,5	7	32
КМ 26	M 26 x 1,5	8	36
КМ 30	M 30 x 2	9	41
КМ 36 - 1.5	M 36 x 1,5	9	46
КМ 36	M 36 x 2	9	46
КМ 42	M 42 x 2	9	50
КМ 45	M 45 x 2	9	55
КМ 52	M 52 x 2	10	65

### Варианты изделия

КМ MG	Контргайка для переборочного резьбового соединения, Латунь
КМ VA	Контргайка для переборочного резьбового соединения, нержавеющая сталь

### Является запасной частью к следующим изделиям

SV	Переборочное резьбовое соединение
----	-----------------------------------