

Свойства

Модель	Двухконусное кольцо
Норма	DIN 3862
Область применения	Для накидных гаек А DIN 3870 и накидных винтов DIN 3871
Материал	Сталь
Защита поверхности	Гальваническое покрытие

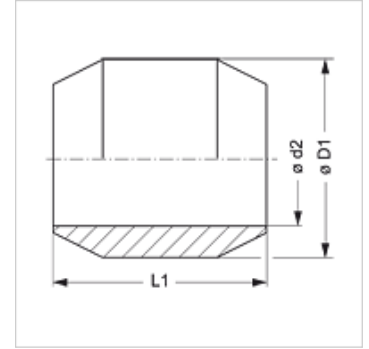
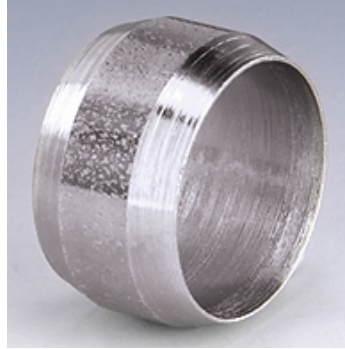

Описание

Для накидных гаек А DIN 3870 и накидных винтов DIN 3871.

Изделие

Наименование	Ø D1 (mm)	Ø d2 (mm)	L1 (mm)
SRDK 06	8	6	6,5
SRDK 08	10	8	6,5
SRDK 10	12	10	7,5
SRDK 12	14	12	8,0
SRDK 18	20	18	9,0

Ø d2 = наружный диаметр трубы

Варианты изделия

SRDK MG Кольцо с двойным конусом, Латунь