

W45 HRK HB

Ввертный штуцер, угол 45°

HANSA FLEX

Свойства

| | |
|--------------------|-------------------------------------|
| Соединение 1 | Наружная резьба BSPT, коническая |
| Форма уплотнения 1 | Резьбовое уплотнение |
| Соединение 2 | Наружная резьба BSP, цилиндрическая |
| Форма уплотнения 2 | Внутренний конус 60° |
| Модель | Ввертный штуцер |
| Конструкция | Угол 45° |
| Материал | Сталь |
| Защита поверхности | Гальваническое покрытие |

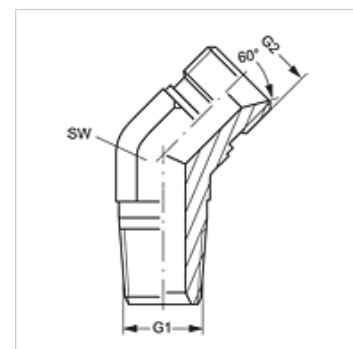

Изделие

| Наименование | G1 | G2 | SW (mm) |
|------------------|------------|--------------|------------|
| W45 HRK 04 HB | R 1/4" K | G 1/4" -19 | 14 |
| W45 HRK 04 HB 06 | R 1/4" K | G 3/8" -19 | 19 |
| W45 HRK 06 HB 04 | R 3/8" K | G 1/4" -19 | 19 |
| W45 HRK 06 HB | R 3/8" K | G 3/8" -19 | 19 |
| W45 HRK 06 HB 08 | R 3/8" K | G 1/2" -14 | 22 |
| W45 HRK 08 HB 06 | R 1/2" K | G 3/8" -19 | 22 |
| W45 HRK 08 HB | R 1/2" K | G 1/2" -14 | 22 |
| W45 HRK 08 HB 12 | R 1/2" K | G 3/4" -14 | 27 |
| W45 HRK 12 HB 08 | R 3/4" K | G 1/2" -14 | 27 |
| W45 HRK 12 HB | R 3/4" K | G 3/4" -14 | 27 |
| W45 HRK 12 HB 16 | R 3/4" K | G 1" -11 | 33 |
| W45 HRK 16 HB 12 | R 1" K | G 3/4" -14 | 33 |
| W45 HRK 16 HB | R 1" K | G 1" -11 | 33 |
| W45 HRK 16 HB 20 | R 1" K | G 1.1/4" -11 | 41 |
| W45 HRK 20 HB 16 | R 1.1/4" K | G 1" -11 | 41 |
| W45 HRK 20 HB | R 1.1/4" K | G 1.1/4" -11 | 41 |
| W45 HRK 20 HB 24 | R 1.1/4" K | G 1.1/2" -11 | 48 |
| W45 HRK 24 HB 20 | R 1.1/2" K | G 1.1/4" -11 | 48 |
| W45 HRK 24 HB | R 1.1/2" K | G 1.1/2" -11 | 48 |
| W45 HRK 32 HB 24 | R 2" K | G 1.1/2" -11 | 64 |
| W45 HRK 32 HB | R 2" K | G 2" -11 | 64 |

SW = размер под ключ