

DRV 1700

Обратный дроссельный клапан DVR 1700

HANSA FLEX

Свойства

Комплект поставки	С контргайкой
Рабочие среды	Минеральное масло
Рабочее давление	макс. 210 бар

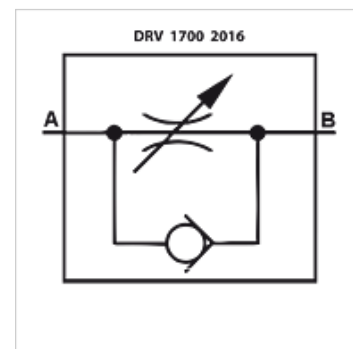

Указание

Эти клапаны должны быть отрегулированы по прецедентным случаям

Изделие

Наименование	Расход max. (L/min)	G1	A (mm)	B (mm)	C (mm)	Вес (kg)
DRV 1700-1/4	15	G 1/4" -19	56	60	17	0,15
DRV 1700-3/8	30	G 3/8" -19	65	73	22	0,28
DRV 1700-1/2	50	G 1/2" -14	87	85	27	0,52