

TRP FL

Пресс-арматура, BEL

HANSA FLEX

Свойства

Соединение 1	Патрубок
Форма уплотнения 1	Соединение с режущим кольцом
Сокращение	BEL
Норма	ISO 8434-1
Комплект поставки	Прессуемый ниппель + прессуемая обойма
Материал	Сталь
Защита поверхности	Гальваническое покрытие

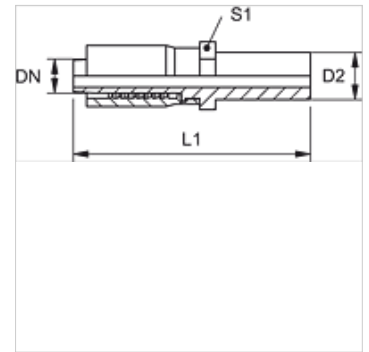

Указание

Окончательный монтаж режущего кольца должен производиться в затвердевший предварительно смонтированный штуцер (VOM...).

Изделие

Наименование	DN	Размер	Дюймы	Серия	D2 (mm)	L1 (mm)	SW (mm)
TRP 04 FL	5	3	3/16"	L	6,0	57,0	10
TRP 10 FL 13	10	6	3/8"	L	15,0	77,0	19
TRP 13 FL	12	8	1/2"	L	15,0	83,0	24
TRP 13 FL 16	12	8	1/2"	L	18,0	83,0	24

Дополнительные элементы

VOM Штуцер предварительно смонтированный