

DKI VA

Кольцо с уплотнительной кромкой для внутренней резьбы

HANSA FLEX

Свойства

Модель Кольцо с уплотнительной кромкой

Норма DIN 2353
ISO 8434-1

Материал нержавеющая сталь

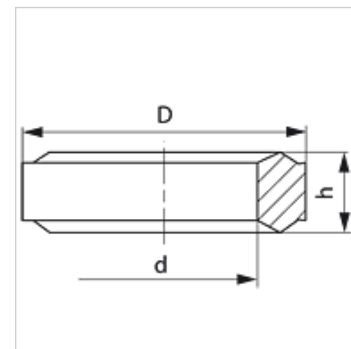

Изделие

Наименование	Для резьбы	D (mm)	d (mm)	h (mm)
DKI 1/4 VA	G 1/4"	11,0	6,0	4,5
DKI 1/2 VA	G 1/2"	18,3	12,5	5,0

Варианты изделия

DKI Кольцо с уплотнительной кромкой для внутренней резьбы, Сталь

Является запасной частью к следующим изделиям

XMVE VA	Резьбовое соединение для манометра
XMVN VA	Резьбовое соединение для манометра
MVR VA	Резьбовое соединение для манометра
MVE VA	Резьбовое соединение для манометра
MVO VA	Резьбовое соединение для манометра
MVN VA	Резьбовое соединение для манометра