

SNT GLATT

Воронкообразный смазочный ниппель, с запрессовываемой цапфой

HANSA FLEX

Свойства

Соединение 1	Запрессовываемая цапфа
Соединение 2	Смазочный ниппель
Модель	Воронкообразный смазочный ниппель
Дополнение к модели	Для запрессовывания с гладкой цапфой
Конструкция	прямые
Норма	DIN 3405
Материал	Сталь
Защита поверхности	Гальваническое покрытие

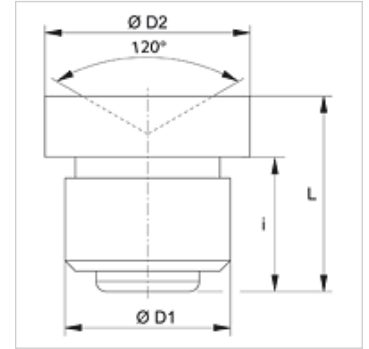

Изделие

Наименование	$\varnothing D1$ (mm)	$\varnothing D2$ (mm)	i (mm)	L (mm)
SNT GLATT 08	8	10,0	6,5	9,5
SNT GLATT 10	10	12,0	6,5	9,5