

Свойства

Материал Нитрильный каучук

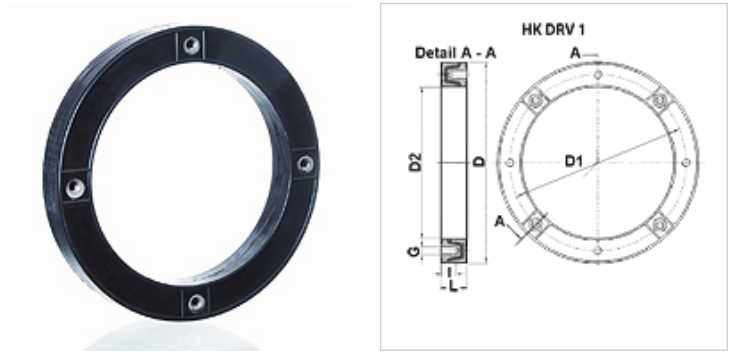

Описание

для применения между кронштейном крепления насоса и баком
 для снижения уровня шума и гашения вибрации
 запрещаются металлические соединения между основанием и конструкцией
 для герметизации с баком посредством нанесенных методом вулканизации рабочих
 кромок уплотнения

Изделие

Наименование	Типоразмер двигателя согласно IEC	Ø D (mm)	Ø D1 (mm)	Ø D2 (mm)	G	L (mm)	Вес (kg)
HK DRV1 250	100L / 112M	250,0	215,0	191,0	4 x M12	22,0	1,67
HK DRV1 300	132S / 132M	300,0	265,0	235,0	4 x M12	22,0	2,54
HK DRV1 350	160M / 160L 180M / 180L	350,0	300,0	261,0	4 x M16	22,0	5,00
HK DRV1 400	200L	400,0	350,0	301,0	4 x M16	29,0	7,20