

HK K REL

Пусковое реле для электродвигателя постоянного тока

HANSA FLEX

Свойства

Исполнение	Пусковое реле с магнитным переключателем
Комплект поставки	С контргайкой

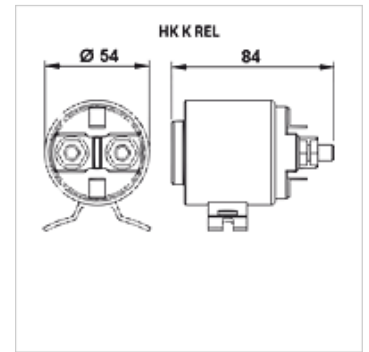

Изделие

Наименование	Напряжение	Номинальное потребление тока (А)	Потребление тока max. (А)	Вес (kg)
HK K C	12 В	150	350	0,75
HK K C300	12 В	300	350	1,30
HK K E	24 В	150	350	0,73
HK K F	48 В	60	200	0,71

Является принадлежностью к следующим изделиям

HK K C E-Motor 12V	Электродвигатель постоянного тока 12 В
HK K C E-Motor 24V	Электродвигатель постоянного тока 24 В
HK K C E-Motor 48V	Электродвигатель постоянного тока 48 В