

НК ZRV 01 / ZRE 01

Обратный клапан

HANSA FLEX

Свойства

Исполнение Клапан блочного монтажа

Рабочее давление макс. 350 бар

Соединение ISO/Cetop 03 NG6

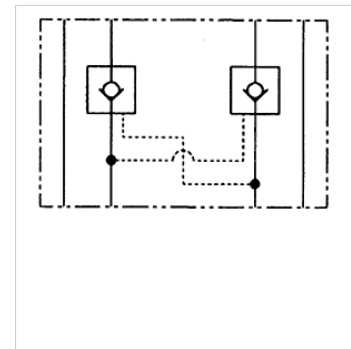

Указание

Эти клапаны должны быть отрегулированы по прецедентным случаям

Описание

Клапан блочного монтажа для установки при многослойном вертикальном сопряжении с клапанами ISO/Cetop 03 NG6

Указания по заказу

Другие клапаны блочного монтажа по запросу

Изделие

Наименование	действует в канале	Объемный поток max. (L/min)	Исполнение	Высота пластины (mm)	Вес (kg)
НК ZRV P01	P	40,0	с непосредственной настройкой	31	1,4
НК ZRE AB01 D1	A + B	60,0	управляемый коэффициент регулирования перепуском 1: 6	40	1,4
НК ZRE A01 D1	A	60,0	управляемый коэффициент регулирования перепуском 1: 6	40	1,4
НК ZRE B01 D1	B	60,0	управляемый коэффициент регулирования перепуском 1: 6	40	1,4