

KLEMMSCHEL

Clamp, Aluminium

HANSA FLEX

Свойства

Применение	Clamping components for small flange connections
Исполнение	Clamp aluminum
Норма	DIN 28403 ISO 2861
Материал	алюминий
Область температур	алюминий от -156 °C до 150 °C

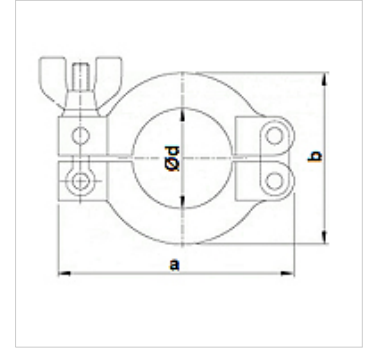

Указание

Диапазон давления от 10–7 мбар до 2,5 бар

Указания по заказу

Другие варианты исполнения по запросу

Изделие

Наименование	Ширина (мм)	a (мм)	b (мм)	$\varnothing d$ (мм)
KLEMMSCHEL 010/16	17,0	63,0	45,0	22,0
KLEMMSCHEL 020/25	17,0	73,0	52,0	32,0
KLEMMSCHEL 032/40	17,0	93,0	70,0	47,0
KLEMMSCHEL 050	22,0	114,0	95,0	62,0