

WA A VA

Соединение ... A, VA

HANSA FLEX

Свойства

Область применения Присоединительная арматура для металлических шлангов

Соединение 1 Метрическая гаечная резьба

Форма уплотнения 1 Шариковая втулка

Норма DIN 3863

Сокращение DKM

Конструкция прямые

Материал нержавеющая сталь

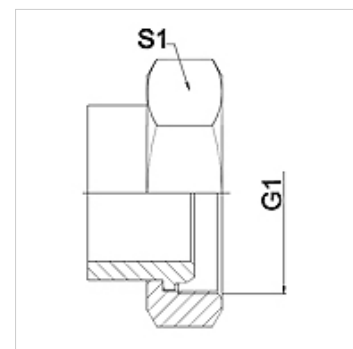

Указание

Указанные размеры под ключ являются ориентировочными значениями!

Указания по заказу

Другие варианты исполнения по запросу

Изделие

Наименование	DN	PN (бар)	G1	S1 (mm)
WA 020 A VA	20	63	M 30 x 1,5	36,0
WA 025 A VA	25	63	M 38 x 1,5	46,0
WA 032 A VA	32	63	M 45 x 1,5	55,0
WA 040 A VA	40	40	M 52 x 1,5	60,0
WA 050 A VA	50	40	M 65 x 2	70,0
WA 065 A VA	65	40	M 78 x 2	90,0

Варианты изделия

WA A Соединение ... A, сталь, Сталь