

### Свойства

Рабочее давление	до 420 бар (6000PSI)
Цвет	желтый + черный
Температура min.	-35 °C
Температура max.	110 °C
Рабочие среды	Минеральные масла
Монтаж	на фланец SAE 3000 и 6000 PSI
Материал	1) полиуретан, твердость по Шору А 57 2) полиуретан, твердость по Шору А 95

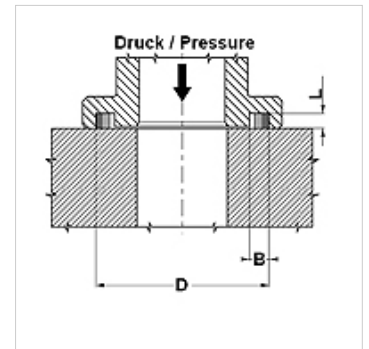
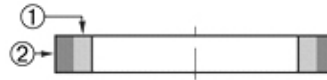

### Описание

хорошее сопротивление экструзии  
длительный срок эксплуатации  
легкий монтаж благодаря прилипанию уплотнения к фланцу

### Изделие

Наименование	Размер фланца	D (mm)	e (mm)	B (mm)
SFS - 08	1/2"	25,4	2,85	4,2
SFS - 12	3/4"	31,8	2,85	4,2
SFS - 16	1"	39,7	2,85	4,2
SFS - 20	1.1/4"	44,5	2,85	4,2
SFS - 24	1.1/2"	53,8	2,85	4,2
SFS - 32	2"	63,4	2,85	4,2
SFS - 40	2.1/2"	76,2	2,85	4,2
SFS - 48	3"	91,9	2,85	4,2