

# OR 70° Shore EPDM

Кольцо круглого сечения, 70SH EPDM вулканизированный серой

**HANSA FLEX**

## Свойства

|                  |  |
|------------------|--|
| Модель           | Кольцо круглого сечения  |
| Температура min. | -30 °C   |
| Температура max. | 120 °C   |
| Рабочие среды    | Водополимерные растворы, обезвоженные жидкости, пар<br>Воздух              |
| Материал         | Вулканизированный серой этиленпропилендиеновый каучук твердость по Шору 70 |

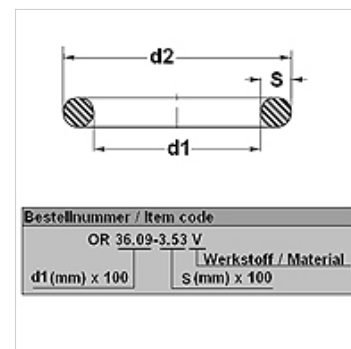

## Изделие

| Наименование  | d1<br>(mm) | d2<br>(mm) | s<br>(mm) |
|---------------|------------|------------|-----------|
| OR 7-3 E 70S  | 7,00       | 13,00      | 3,00      |
| OR 12-2 E 70S | 12,00      | 16,00      | 2,00      |
| OR 15-2 E 70S | 15,00      | 19,00      | 2,00      |
| OR 20-2 E 70S | 20,00      | 24,00      | 2,00      |