

# SM M

## Уплотнение штока, SM M

### Свойства

|                          |  |
|--------------------------|--|
| Модель                   | Комплект уплотнений для штока  |
| Рабочее давление         | до 250 бар   |
| Скорость скольжения max. | 0,5 м/с  |
| Температура min.         | -30 °С   |
| Температура max.         | 110 °С   |
| Рабочие среды            | Минеральные масла<br>Водные эмульсии   |
| Монтаж                   | в открытых монтажных пространствах   |
| Материал                 | (3) опорное кольцо: Полиформальдегид / смола на основе полибензотиазола<br>(4) уплотнение: армированный тканью нитрильный каучук |
| Применение               | Гидравлика   |

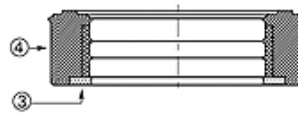

| Spaltmaß / Clearance |        |
|----------------------|--------|
| d (mm)               | e (mm) |
| d < 110              | < 0,4  |
| d > 110              | < 0,7  |

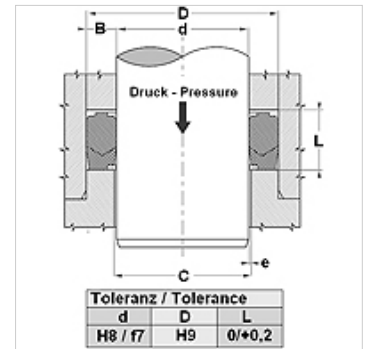

### Описание

высокое сопротивление экструзии.  
Не требуется регулируемая высота паза.  
Простое решение.

### Указания по заказу

При особых условиях эксплуатации (жидкость, температура, давление ...), обращайтесь, пожалуйста к нам.  
Возможно использование другого материала: фторкаучук, этиленпропилендиеновый каучук.

### Изделие

| Наименование | D (mm) | d (mm) | L (mm) |
|--------------|--------|--------|--------|
| SM 255 196-M | 65,00  | 50,00  | 22,50  |
| SM 295 236-M | 75,00  | 60,00  | 22,50  |
| SM 334 275-M | 85,00  | 70,00  | 22,50  |
| SM 374 314-M | 95,00  | 80,00  | 22,50  |
| SM 413 354-M | 105,00 | 90,00  | 22,50  |
| SM 452 393-M | 115,00 | 100,00 | 30,00  |