

Свойства

Модель	Комплект поршневых уплотнительных прокладок
Рабочее давление	до 300 бар
Скорость скольжения max.	0,5 м/с
Температура min.	-30 °С
Температура max.	110 °С
Рабочие среды	Минеральные масла Водные эмульсии
Материал	(1) уплотнение: армированный тканью нитрильный каучук (2) направляющее кольцо: Полиформальдегид
Применение	Гидравлика

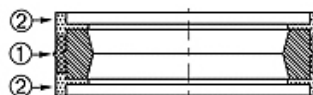

Toleranz / Tolerance					
D	d	L	G	M	P
H11	+0,10 0	+0,25 0	+0,10 0	± 0,05	± 0,15

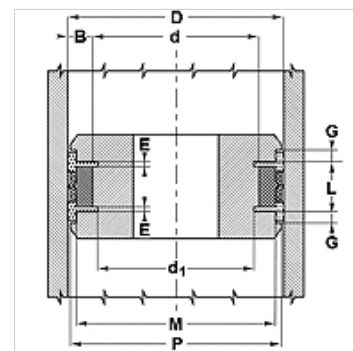

Описание

уплотнение с малыми потерями на трение.

Простое решение.

Указания по заказу

При особых условиях эксплуатации (жидкость, температура, давление ...), обращайтесь, пожалуйста к нам.

Возможно использование другого материала: фторкаучук.

Изделие

Наименование	D (mm)	d (mm)	L (mm)	G (mm)	M (mm)	P (mm)	d1 (mm)	E (mm)
DPS 30 22-SI	30	22	13,5	3,20	26	29,4	19,00	2,1
DPS 32 24-SI	32	24	15,5	3,20	28	31,4	21,00	3,1
DPS 35 27-SI	35	27	15,5	3,20	31	34,4	24,00	3,1
DPS 45 37-SI	45	37	15,5	3,20	41	44,4	34,10	3,1