

# TW-TUEG VA

Арматура топливозаправщика, высококачественная сталь

**HANSA FLEX**

## Свойства

Область применения	Топливозаправщик
Соединение 1	Шланговое соединение
Соединение 2	Гаечная резьба BSP
Форма уплотнения 2	Плоское уплотнение
Модель	со стопорным буртом
Норма	DIN EN 14 420-5
Комплект поставки	с плоским уплотнением из ПТФЭ
Материал	нержавеющая сталь

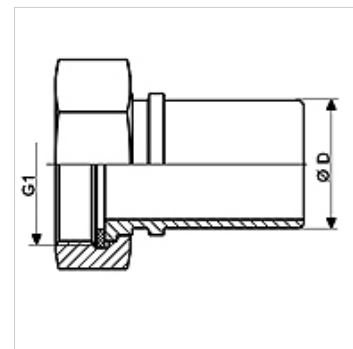

## Изделие

Наименование	DN*	Ø D (mm)	G1	Макс. рабочее давление (bar)
TW-TUEG 12 13 VA	13	13,4	G 1/2" -14	16
TW-TUEG 34 19 VA	19	19,4	G 3/4" -14	16
TW-TUEG 10 25 VA	25	25,4	G 1" -11	16
TW-TUEG 114 32 VA	32	32,4	G 1.1/4" -11	16
TW-TUEG 112 38 VA	38	38,4	G 1.1/2" -11	16
TW-TUEG 20 50 VA	50	50,4	G 2" -11	16
TW-TUEG 212 63 VA	63	63,4	G 2.1/2" -11	16
TW-TUEG 30 75 VA	75	75,4	G 3" -11	16
TW-TUEG 40 100 VA	100	100,4	G 4" -11	16

DN = номинальный диаметр, номинальный внутренний диаметр

## Варианты изделия

TW-TUEG MG Арматура топливозаправщика, латунь, Латунь

## Принадлежности

KS AL	Зажимной элемент, алюминий
KS FIX AL	Зажимной элемент для фиксирования штифтом, алюминий

## Является принадлежностью к следующим изделиям

TW	Шланг для топливозаправщика
TW OW	Шланг для топливозаправщика без спирали