

НК ОЕВ ВАК

Масляный поддон для алюминиевого бака Типа ВАК

HANSA FLEX

Свойства

| | |
|---------------------------|---|
| Исполнение | с внутренней перемычкой для установки бака без опор |
| Защита поверхности | с порошковым покрытием RAL 9006 серый алюминий |
| Материал | Сталь |

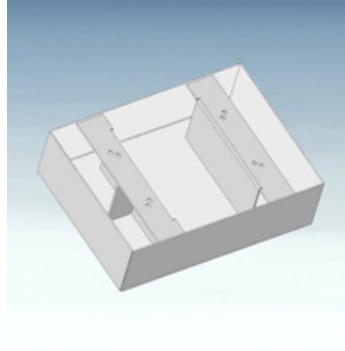

Описание

приемный объем = полезный объем резервуара

Version with special type plate and acceptance pursuant to §19 WHG (German Water Resources Act) available at additional charge on request

Изделие

| Наименование | B (mm) | B1 (mm) | H (mm) | L (mm) | L1 (mm) | Вес (kg) |
|------------------|-----------|------------|-----------|-----------|------------|-------------|
| НК ОЕВ ВАК RA30 | 400 | 176 | 160 | 550 | 326 | 20,1 |
| НК ОЕВ ВАК RA44 | 500 | 241 | 160 | 600 | 341 | 26,2 |
| НК ОЕВ ВАК RA70 | 580 | 283 | 160 | 730 | 423 | 30,6 |
| НК ОЕВ ВАК RA130 | 770 | 397 | 210 | 920 | 577 | 59,0 |

Является принадлежностью к следующим изделиям

| | |
|-----------|--------------------------|
| НК ВАК RA | Гидравлический бак ВАКРА |
|-----------|--------------------------|