

K-ELEKTRO-KABELAUFROLL POLY

Electrical cable reel (polypropylene) easy mounting on the wall or ceiling

HANSA FLEX

Свойства

Тип кабеля	HO5VV-F
Сила тока	Max. 10 A
Соединение	SchuKo plug
для напряжения	230 V, 50 Hz
Потребляемая мощность	Max. 1000 W (fully wound), max. 2000 W (fully unwound)
Угол качания	180°

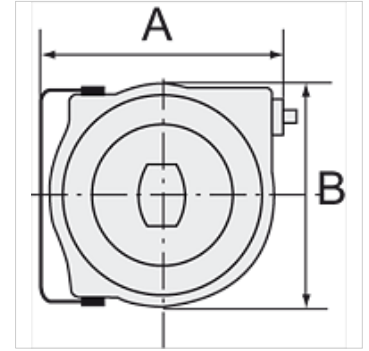

Указание

Прочие данные только по запросу.

Описание

High-quality, polypropylene housing. Includes a thermal circuit breaker. In case of overloading, a thermal overload protective circuit cuts off the electrical power supply automatically.

Изделие

Наименование	A (mm)	B (mm)	Длина (m)
K- 07 10 03 48	335,0	290,0	15