

Vlastnosti

| | |
|----------------------------|--|
| Prípojka 1 | Vonkajší závit BSP, valcový |
| Tvar tesnenia 1 | O-kružok a komorový krúžok |
| Prípojka 2 + 3 | metrický vonkajší závit valcový |
| Tvar tesnenia 2 + 3 | Vnútorný kužeľ 24° |
| Konštrukcia | Nákrutka pre naskrutkovanie s nastaviteľným smerom |
| Vyhotovenie | Tvar L |
| Rozsah dodávky | Hrdlo s presuvnou maticou a zárezným krúžkom |
| Materiál | Oceľ |
| Povrchová ochrana | galvanický povlak |

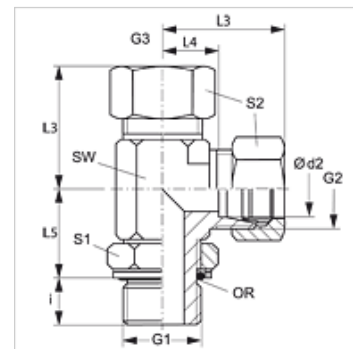

Poznámka

Pokyny pre montáž, zabudovanie, tlakové zaťaženie a povolené prevádzkové teploty nájdete v technických informáciách pre fittingové nákrutky

Výrobok

| Označenie | Konštrukčný rad | Prevádzkový tlak | Ø d2 (mm) | G1 | G2 + G3 | i (mm) | L3 (mm) | L4 (mm) | L5 (mm) | SW (mm) | S1 | S2 | OR |
|-----------------------|-----------------|------------------|--------------|------------|------------|-----------|------------|------------|------------|------------|----|----|--------------|
| ELORK NW 10 HL | D | PN 315 | 12 | G 3/8" -19 | M 18 x 1,5 | 9,0 | 34 | 19 | 28 | 22 | 19 | 22 | 13,94 x 2,62 |

Konštrukčný rad: LL = Veľmi ľahká L = Ľahká S = Ťažká – PN = Menovitý tlak PB = Max. prevádzkový tlak – Ø d2 = Vonkajší priemer rúry

Varianty produktu

XELORK Nákrutka k naskrutkovaniu, tvar L, Hrdlo (bez presuvnej matice a zárezného krúžku)