

Vlastnosti

Konštrukcia Zárezný krúžok

Norma DIN 3861

Materiál Mosadz

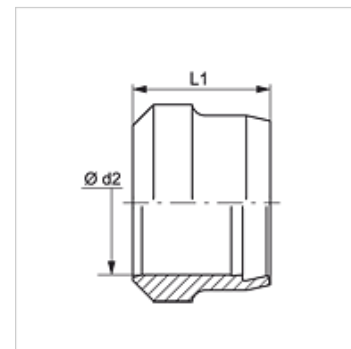

Poznámka

Pokyny pre montáž, zabudovanie, tlakové zaťaženie a povolené prevádzkové teploty nájdete v technických informáciách pre fittingové nákrutky

Výrobok

Označenie	Konštrukčný rad	Ø d2 (mm)	L1 (mm)
SRD 04 LL MG	LL	4	6,0
SRD 05 LL MG	LL	5	7,0
SRD 06 LL MG	LL	6	7,0
SRD 08 LL MG	LL	8	7,0
SRD 10 LL MG	LL	10	7,0
SRD 12 LL MG	LL	12	7,5
SRD 06 MG	D / S	6	9,5
SRD 08 MG	D / S	8	9,5
SRD 10 MG	D / S	10	10,0
SRD 12 MG	D / S	12	10,0
SRD 14 MG	S	14	10,0
SRD 15 MG	D	15	10,0
SRD 16 MG	S	16	10,5
SRD 18 MG	D	18	10,0
SRD 20 MG	S	20	12,5
SRD 22 MG	D	22	10,5
SRD 25 MG	S	25	12,5
SRD 28 MG	D	28	10,5
SRD 30 MG	S	30	13,0
SRD 35 MG	D	35	13,0
SRD 38 MG	S	38	13,5
SRD 42 MG	D	42	13,0

Konštrukčný rad: LL = Veľmi ľahká L = Ľahká S = Ťažká – PN = Menovitý tlak PB = Max. prevádzkový tlak – Ø d2 = Vonkajší priemer rúry

Varianty produktu

SRD Zárezný krúžok, Oceľ

SRD VA Zárezný krúžok, Ušľachtilá oceľ