

DG HB IR

Otočná nákrutka, guľkové ložisko

HANSA FLEX

Vlastnosti

Prípojka 1	Vonkajší závit BSP, valcový
Tvar tesnenia 1	Vnútorňý kužeľ 60° + tvar E
Prípojka 2	Vnútorňý závit BSP, valcový
Tvar tesnenia 2	Tvar A
Konštrukcia	Otočná nákrutka
Konštrukcia, doplnok	vedené v guľkovom vedení
Vyhotovenie	priame
Teplota min.	-30 °C
Teplota max.	95 °C
Médiá	Olej
Materiál	Oceľ
Povrchová ochrana	galvanický povlak

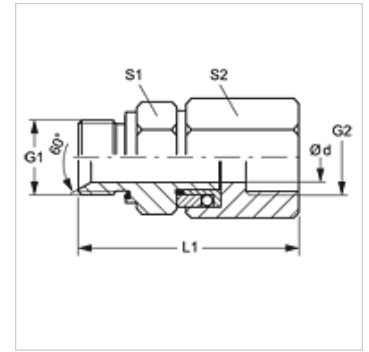

Poznámka

Z technických a funkčných dôvodov je nutný minimálny prevádzkový tlak 10 bar.

Výrobok

Označenie	Prevádzkový tlak	Ø d (mm)	G1 + G2	L1 (mm)	S1	S2
DG HB 10 IR	PN 300	8	G 3/8" -19	89,5	24	24
DG HB 13 IR	PN 300	10	G 1/2" -14	89,5	27	32