

# GAR MG

## Nákrutka pre naskrutkovanie

### Vlastnosti

Prípojka 1	Vnútorný závit BSP, valcový
Tvar tesnenia 1	Tvar A
Prípojka 2	metrický vonkajší závit valcový
Tvar tesnenia 2	Vnútorný kužeľ 24°
Konštrukcia	Nákrutka k naskrutkovaniu
Vyhotovenie	priame
Norma	DIN 2353 ISO 8434-1
Rozsah dodávky	Hrdlo s presuvnou maticou a zárezným krúžkom
Materiál	Mosadz

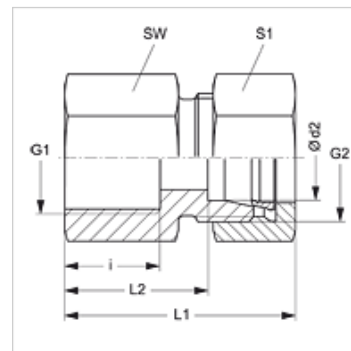

### Poznámka

Pokyny pre montáž, zabudovanie, tlakové zaťaženie a povolené prevádzkové teploty nájdete v technických informáciách pre fittingové nákrutky

### Výrobok

Označenie	Konštrukčný rad	Prevádzkový tlak	Ø d2 (mm)	G1	G2	i (mm)	L1 (mm)	L2 (mm)	SW (mm)	S1
<b>GAR NW 04 HL MG</b>	D	PN 200	6	G 1/8" -28	M 12 x 1,5	12,0	34,0	19,0	14	14
<b>GAR NW 06 HL MG</b>	D	PN 200	8	G 1/4" -19	M 14 x 1,5	17,0	39,0	24,0	19	17
<b>GAR NW 06 HL 1/2 MG</b>	D	PN 200	8	G 1/2" -14	M 14 x 1,5	20,0	44,0	29,0	27	17
<b>GAR NW 08 HL MG</b>	D	PN 200	10	G 1/4" -19	M 16 x 1,5	17,0	40,0	25,0	19	19
<b>GAR NW 10 HL MG</b>	D	PN 200	12	G 3/8" -19	M 18 x 1,5	17,0	41,0	26,0	22	22
<b>GAR NW 13 HL MG</b>	D	PN 200	15	G 1/2" -14	M 22 x 1,5	20,0	45,0	30,0	27	27
<b>GAR NW 16 HL MG</b>	D	PN 200	18	G 1/2" -14	M 26 x 1,5	20,0	46,0	29,5	27	32
<b>GAR NW 20 HL MG</b>	D	PN 100	22	G 3/4" -14	M 30 x 2	22,0	51,0	34,5	32	36
<b>GAR NW 04 HS MG</b>	S	PN 250	8	G 1/4" -19	M 16 x 1,5	17,0	41,0	26,0	19	19
<b>GAR NW 06 HS MG</b>	S	PN 250	10	G 3/8" -19	M 18 x 1,5	17,0	42,0	26,5	24	22

Konštrukčný rad: LL = Veľmi ľahká L = Ľahká S = Ťažká - PN = Menovitý tlak PB = Max. prevádzkový tlak - Ø d2 = Vonkajší priemer rúry

### Varianty produktu

<b>GAR</b>	Nákrutka pre naskrutkovanie, Oceľ
<b>GAR VA</b>	Nákrutka pre naskrutkovanie, Ušľachtilá oceľ