

# SA MG

## Nákrutka k privareníu

### Vlastnosti

Prípojka 1	Privarovacie hrdlá pre metrické rúry
Prípojka 2	metrický vonkajší závit valcový
Tvar tesnenia 2	Vnútorný kužeľ 24°
Konštrukcia	Nákrutka k privareníu
Vyhotovenie	priame
Norma	DIN 2353 ISO 8434-1
Rozsah dodávky	Hrdlo s presuvnou maticou a zárezným krúžkom
Materiál	Mosadz

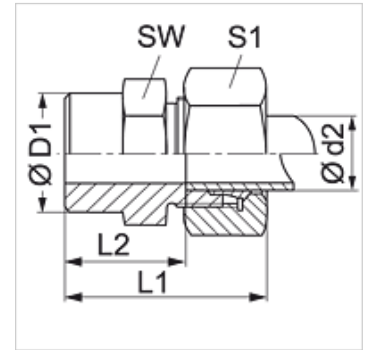

### Výrobok

Označenie	Konštrukčný rad	Prevádzkový tlak	Ø d2 (mm)	Ø D1 (mm)	L1 (mm)	L2 (mm)	SW (mm)	S1
SA NW 04 HL MG	D	PN 200	6	10	29	14,0	14	14
SA NW 08 HL MG	D	PN 200	10	14	33	18,0	17	19
SA NW 10 HL MG	D	PN 200	12	16	33	18,0	19	22
SA NW 13 HL MG	D	PN 200	15	19	37	22,0	22	27
SA NW 25 HL MG	D	PN 100	28	32	47	30,5	41	41

Konštrukčný rad: LL = Veľmi ľahká L = Ľahká S = Ťažká - PN = Menovitý tlak PB = Max. prevádzkový tlak - Ø d2 = Vonkajší priemer rúry

### Varianty produktu

SA	Nákrutka k privareníu, Oceľ
SA VA	Nákrutka k privareníu, Ušľachtilá oceľ