

### Vlastnosti

<b>Prípojka 1</b>	Privarovacie hrdlá pre metrické rúrky
<b>Prípojka 2</b>	metrický vonkajší závit valcový
<b>Tvar tesnenia 2</b>	Vnútorý kužeľ 24°
<b>Konštrukcia</b>	Nákrutka k privareniu
<b>Vyhotovenie</b>	priame
<b>Norma</b>	DIN 2353 ISO 8434-1
<b>Rozsah dodávky</b>	Hrdlo s presuvnou maticou a zárezným krúžkom
<b>Materiál</b>	Ušľachtilá oceľ

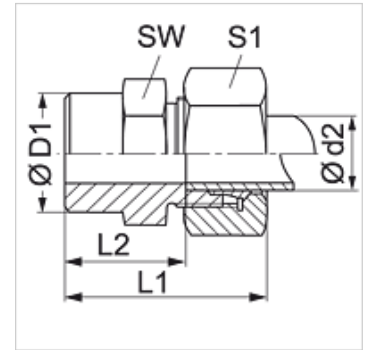

### Výrobok

Označenie	Konštrukčný rad	Prevádzkový tlak	Ø d2 (mm)	Ø D1 (mm)	L1 (mm)	L2 (mm)	SW (mm)	S1
SA NW 04 HL VA	D	PN 315	6	10	29	14,0	14	14
SA NW 06 HL VA	D	PN 315	8	12	31	16,0	14	17
SA NW 08 HL VA	D	PN 315	10	14	33	18,0	17	19
SA NW 10 HL VA	D	PN 315	12	16	33	18,0	19	22
SA NW 13 HL VA	D	PN 315	15	19	37	22,0	22	27
SA NW 16 HL VA	D	PN 315	18	22	40	23,5	27	32
SA NW 20 HL VA	D	PN 160	22	27	45	28,5	32	36
SA NW 25 HL VA	D	PN 160	28	32	47	30,5	41	41
SA NW 32 HL VA	D	PN 160	35	40	54	32,5	46	50
SA NW 40 HL VA	D	PN 160	42	46	58	35,0	55	60
SA NW 03 HS VA	S	PN 630	6	11	34	19,0	14	17
SA NW 04 HS VA	S	PN 630	8	13	36	21,0	17	19
SA NW 06 HS VA	S	PN 630	10	15	39	22,5	19	22
SA NW 08 HS VA	S	PN 630	12	17	41	24,5	22	24
SA NW 10 HS VA	S	PN 630	14	19	45	27,0	24	27
SA NW 13 HS VA	S	PN 400	16	21	45	26,6	27	30
SA NW 16 HS VA	S	PN 400	20	26	51	29,5	32	36
SA NW 20 HS VA	S	PN 400	25	31	56	32,0	41	46
SA NW 25 HS VA	S	PN 400	30	36	62	35,5	46	50
SA NW 32 HS VA	S	PN 315	38	44	69	38,0	55	60

Konštrukčný rad: LL = Veľmi ľahká L = Ľahká S = Ťažká – PN = Menovitý tlak PB = Max. prevádzkový tlak – Ø d2 = Vonkajší priemer rúry

### Varianty produktu

<b>SA</b>	Nákrutka k privareniu, Oceľ
<b>SA MG</b>	Nákrutka k privareniu, Mosadz
<b>XSA VA</b>	Nákrutka k privareniu, Ušľachtilá oceľ